

Spécifications

MODELE	TZ™-50
DIMENSIONS	
Hauteur de travail* (max.)	17,10 m
Hauteur plancher (max.)	15,10 m
Hauteur d'accès au panier	0,51 m
Portée horizontale – centre machine	8,90 m
Portée horizontale – stabilisateur	7,04 m
Hauteur d'articulation	6,71 m
A Longueur panier	0,68 m
B Largeur panier	1,12 m
C Hauteur machine – repliée	2,00 m
D Longueur machine – repliée	7,16 m
E Largeur machine – repliée	1,68 m
F Garde au sol	0,25 m
G H Emprise Stabilisateurs (Lxl)	4,37 m x 4,37 m

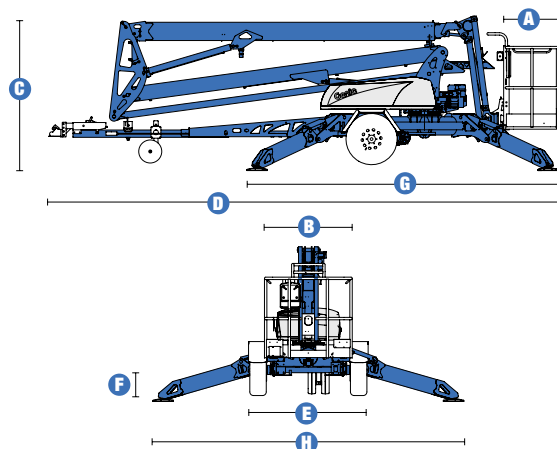

PRODUCTIVITE	
Capacité de charge – standard	200 kg
Capacité de charge – panier rotatif	200 kg
Pendulaire – jib	1,25 m
Amplitude de mouvement jib	135°
Panier avec mise à niveau automatique	standard
Panier rotatif en option	160° hydraulique
Pré-cablage 220 V dans le panier	standard
Rotation de la tourelle	359° hydraulique non continue
Capacité de mise à niveau	10°
Vitesse de déplacement avec kit translation	1,37 km/h
Aptitude en pente**	20 %
Vitesse de remorquage***	80 km/h
Poids sur attelage***	100 kg
Freins de stationnement	standard
Freins de remorquage	hydrauliques en standard
Pneus	215 R 14C
Attelage	standard type lourd – boule 50 mm

PUISSANCE	
Alimentation – standard	24 V (4 batteries 6V 225 Ah)
Alimentation – kit de translation	24 V (4 batteries 6V 225 Ah)
Capacité réservoir carburant	3,6 L
Capacité réservoir hydraulique	18 L
Capacité du système hydraulique	30 L

POIDS***	
CE	2 025 kg
Variation du poids en fonction des options :	
Rotation de panier + 10 kg	Barre anti-encastrement + 15 kg
Kit de translation + 105 kg	Roues de secours + 27 kg
Option Alimentation Bi energie + 45 kg	

CONFORMITE AUX NORMES CE EN 280 / PB-10-611-03
(et aux standards du pays où la machine est livrée)

COURBE DE TRAVIL TZ™-50

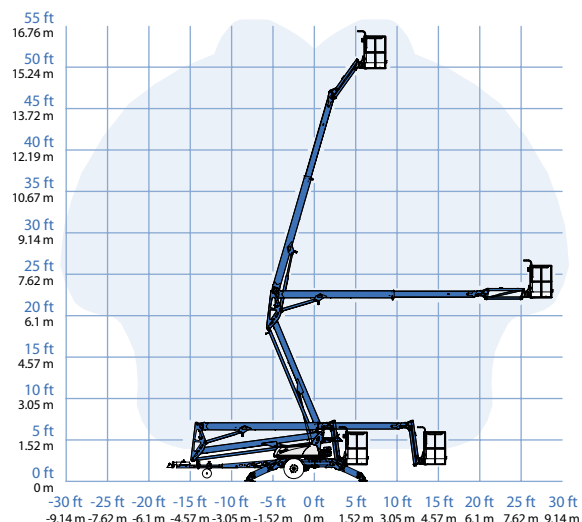

* Hauteur de travail = Hauteur de plancher + 2 m.

** L'aptitude indique la capacité à gravir des pentes. Se référer au Manuel de l'Opérateur pour le degré des pentes autorisé.

*** Varie en fonction des options et des standards des pays où la machine est livrée.

Caractéristiques

A TRANSPORTER SUR TOUS VOS CHANTIERS. EXCELLENCE EN MATIÈRE DE PORTÉE ET DE COURBE DE TRAVAIL.

PANIER

- Panier en aluminium 0,68 x 1,12 m
- Pré câblage 220 V dans le panier
- Panier avec mise à niveau automatique
- Panier avec rotation hydraulique à 160° - en option

ALIMENTATION

- 24 V (4 batteries 6V 225 Ah)
- Bi-energie (Essence SP95/24 V DC)
- Chargeur automatique des batteries intégré

TRANSLATION

- Kit de translation sur batterie avec boîtier de contrôle au sol. L'opérateur peut déplacer la nacelle en se tenant debout sur le côté le boîtier de commande entre les mains – en option

PNEUS

- 215 R14 C

SPECIFICITES

TZ™-50

- Hauteur de travail de 17,10 m
- Portée horizontale de 8,90 m
- Capacité de charge de 200 kg
- Pendulaire de 1,25 m et 135° de débattement
- Stabilisateurs avec mise à niveau automatique et capacité de rattrapage jusqu'à 10°
- Indicateurs à voyant lumineux pour stabilisateurs
- Freins de stationnement
- Freins de remorquage hydrauliques
- Pompe de secours électrique
- Roue jockey renforcée
- Tourelle avec rotation hydraulique à 359°
- Coffre de batterie et module d'alimentation de facile accès.
- Compteur horaire
- Panneaux de commandes plateau et sol équipés d'interrupteurs d'arrêt d'urgence
- Valve de descente manuelle de la nacelle
- Anneaux d'arrimage incorporés et fourreaux pour fourches de chariots élévateurs
- Alarme de dévers
- Alarme de descente
- Pour répondre à la norme CE EN 280, nos tractables sont équipées en standard de :
 - Système de surcharge
 - Indicateur de charge des batteries
 - Roues de secours
 - Barre anti-encastrement

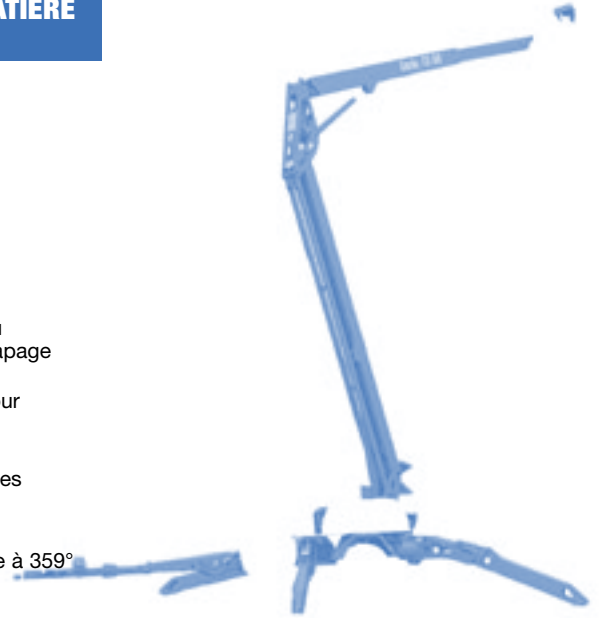

OPTIONS & ACCESSOIRES

- Panier avec rotation hydraulique à 160°
- Kit de translation
- Alimentation Bi-energie
- Feux à éclat
- Patins non marquants
- Porte tubes
- Plateau à outils
- Cales pour roues

Genie Europe

The Maltings
Wharf Road
Grantham NG31 6BH
United Kingdom
Tel: + 44 (0)1476 584333
Fax: + 44 (0)1476 584334

Genie France

10 ZA de la Croix St. Mathieu
28320 Gallardon
France
Tel: + 33 (0)2 37 26 09 99
Fax: + 33 (0)2 37 26 09 98

Distribué par :